

01122022-2.0



**ПАСПОРТ И РУКОВОДСТВО ПО
ЭКСПЛУАТАЦИИ
ЦЕПЬ КАЛИБРОВАННАЯ
EN 818-7
8 класс прочности**





Оглавление

1. Описание и работа	3
1.1 Назначение изделия	3
1.2 Основные характеристики.....	3
2. Использование по назначению	4
2.1 Порядок установки и подготовка	4
2.2 Меры предосторожности.....	5



ВНИМАНИЕ! Вся информация, приведенная в данном руководстве, основана на данных, доступных на момент печати. Производитель оставляет за собой право вносить изменения в конструкцию изделия без предварительного уведомления, если эти изменения не ухудшают потребительских свойств и качества продукции.

1. Описание и работа

1.1 Назначение изделия

Грузовая круглозвенная калиброванная цепь 8 класса прочности используется для подъемной, тяговой, транспортной техники и подъемных механизмов с моторным и ручным приводом с высокой стойкостью к износу, предназначена для работы на звездочке, а также для изготовления строп.

- Температурный режим использования от -40 до +200°C
- Запас прочности 1:4

1.2 Основные характеристики



Рис. 1 - Размер грузовой цепи

Цепь круглозвенная

Артикул	Номинальный калибр цепи d_n	Предельные отклонения диаметра материала (прутка)	Шаг звена		Ширина звена		Длина отрезка цепи 11x P_n		Диаметр прутка в месте сварки d_s, max
			$P_n \pm$	Допуск ¹⁾	Внутренняя w_1, min	Внешняя w_2, max	Допуск ¹⁾		
-----	4	$\pm 0,2$	12	0,25	4,8	13,6	132	0,6	4,3
1027018	5	$\pm 0,2$	15	0,3	6,0	17,0	165	0,8	5,4
1027019	6	$\pm 0,2$	18	0,35	7,2	20,4	198	1,0	6,5
1027020	7	$\pm 0,3$	21	0,4	8,4	23,8	231	1,1	7,6
1027021	8	$\pm 0,3$	24	0,5	9,6	27,2	264	1,3	8,6
1027022	9	$\pm 0,4$	27	0,5	10,8	30,6	297	1,4	9,7
1027017	10	$\pm 0,4$	30	0,6	12,0	34,0	330	1,6	10,8

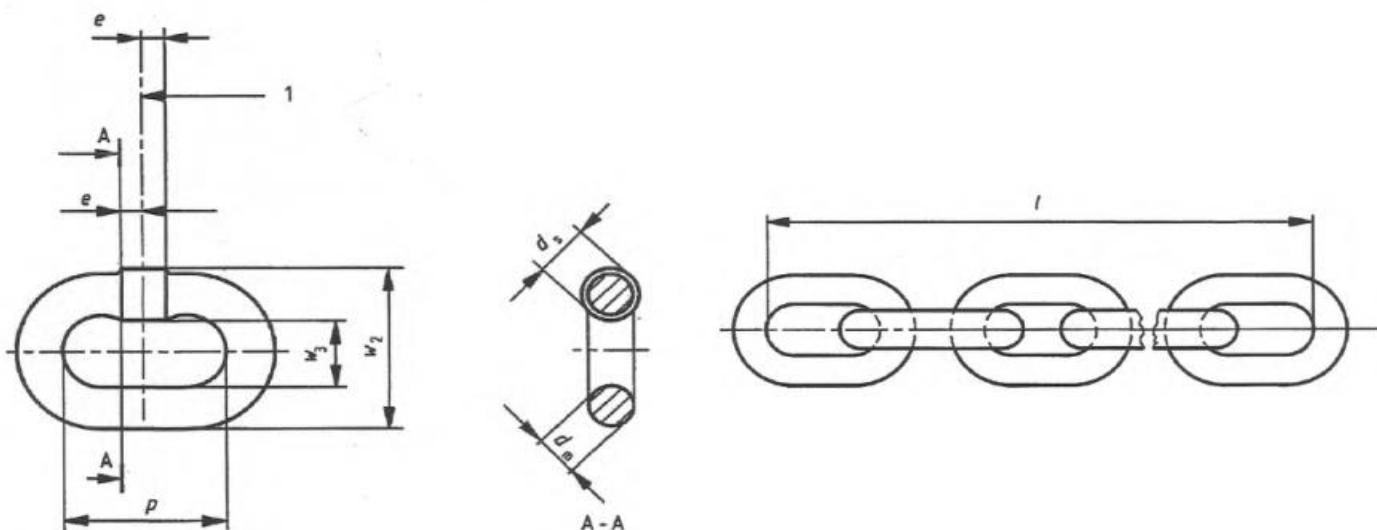

-----	11	±0,4	33	0,6	13,2	37,4	363	1,7	11,9
-----	12	±0,5	36	0,7	14,4	40,8	396	1,9	13,0
-----	13	±0,5	39	0,8	15,6	44,2	429	2,1	14,0
-----	14	±0,6	42	0,8	16,8	47,6	462	2,2	15,1
-----	16	±0,6	48	0,9	19,2	54,4	528	2,5	17,3
-----	18	±0,9	54	1,0	21,6	61,2	594	2,9	19,4
-----	20	±1,0	60	1,2	24,0	68,0	660	3,2	21,6
-----	22	±1,1	66	1,3	26,4	74,8	726	3,5	23,8

¹ Это значение допуска обычно распределяется от +2/3 до -1/3 как для шага одного звена цепи, так и для шага звена стандартной длины отрезка цепи из 11 звеньев.

Цепь круглозвенная грузовая оцинкованная

Артикул	Номинальный калибр цепи d _n	Предельные отклонения диаметра материала (прутка)	Шаг звена		Ширина звена		Длина отрезка цепи 11x P _n		Диаметр прутка в месте сварки d _s , max
			P _n ±	Допуск ¹⁾	Внутренняя w _з , min	Внешняя w ₂ , max	Допуск ¹⁾		
-----	5	±0,2	15	0,3	6,0	17,0	165	0,8	5,4
1001479	6	±0,2	18	0,35	7,2	20,4	198	1,0	6,5
-----	7	±0,3	21	0,4	8,4	23,8	231	1,1	7,6
1002125	8	±0,3	24	0,5	9,6	27,2	264	1,3	8,6
-----	9	±0,4	27	0,5	10,8	30,6	297	1,4	9,7
1001480	10	±0,4	30	0,6	12,0	34,0	330	1,6	10,8

¹ Это значение допуска обычно распределяется от +2/3 до -1/3 как для шага одного звена цепи, так и для шага звена стандартной длины отрезка цепи из 11 звеньев.

Дата продажи:

МП:

Кол-во:

шт

2. Использование по назначению

2.1 Порядок установки и подготовка

Цепь - это гибкое изделие, состоящее из отдельных соединенных последовательно овальных жестких звеньев, расположенных взаимно перпендикулярно, использующихся в качестве грузовых и тяговых элементов.

Цепь грузовая круглозвенная калиброванная 8 класс прочности:

- **Грузовые** цепи изготовлены из стали 8 класса, которая является очень прочной. Звенья цепи имеют овальную форму и соединены между собой при помощи сварного метода.

- **Круглозвенные** цепи изготавливаются нормальной прочности из легированных сталей с использованием термообработки, что позволяет добиться большего разрывного усилия и повышенной износостойкости.

- **Калиброванные** цепи в процессе их изготовления имеют более жесткий допуск — допускается отклонение размеров до 3% от регламентированных. Калиброванные цепи можно использовать для работы со звездочкой и зубчатыми



барабанами, имеющими специальные гнезда, а также с гладкими блоками и барабанами.

Цепи **класса Т(8)** отличаются повышенной прочностью.

При выборе цепей следует руководствоваться короткими общепринятыми обозначениями, в которых указаны шаг цепи и диаметр прутка, из которого изготовлены звенья, а также классом прочности.

Цепи следует предохранять от коррозии.

В ходе эксплуатации цепей необходимо различать разрывную и рабочую нагрузки.

2.2 Меры предосторожности

- Использовать цепи для подъёма и страховки людей запрещается.
- При использовании цепи для изготовления цепных строп необходимо обращать внимание на состояние цепей, крюков, звеньев, подвесок и других элементов.

Не допускаются к работе цепные стропы, у которых:

- Отсутствует (или повреждена) бирка или паспорт на строп;
- Отсутствует или не читается маркировка на элементах стропа цепного;
- Разность длин ветвей цепного стропа при его свободном провисе - более 15 мм;
- Удлинен размер звена цепи, звеньев навесных и подвесок более 5% от первоначального размера;
- Уменьшен диаметра сечения звеньев цепи и навесных звеньев вследствие износа более чем на 8%;
- Трещины, расслоения и надрывы;
- Износ поверхности элементов или местных вмятин, приводящих к уменьшению площади поперечного сечения на 10% и более;
- Наличие остаточных деформаций, приводящих к изменению первоначального размера элемента более чем на 5%;

При использовании цепи в составе грузоподъемных и тяговых машин, таких как тали и лебедки, соблюдайте правила руководства по эксплуатации на оборудование.